

MTT



SORTERA MERA - SPARA KOLDIOXID - TJÄNA MASSOR!

Lite fakta om MTT

Som specialister på kross- och sorteringskopor hjälper vi dig att hitta rätt produkt för just ditt ändamål. I sortimentet finns kross-och sorteringskopor för både grävmaskiner och hjullastare från 1-45 ton, från varumärket SBS.

Kännetecknande för dessa produkter är hög produktivitet i kombination med minimalt oljebehov, utvecklade för att användas inom en rad applikationer som jordtillverkning, kompost, återfyllning eller sortering av schaktmassor.

Vi erbjuder även ett brett sortiment av slittåliga produkter för professionella användare inom entreprenad & vägunderhåll från den finska tillverkaren POME. POME har över 40 års erfarenhet av att tillverka redskap för alla typer av maskiner och kan anpassa utrustningen efter varje kunds specifika önskemål.

MTT är ett familjeföretag baserat i Östergötland, men med hela Sverige som arbetsfält, som hjälpt svenska entreprenörer att spara både tid och pengar genom att marknadsföra och utveckla genomtänkta och smarta lösningar med stort miljötank. Familjeföretaget startades 1963 av Olof Ankarhorn. Sen tog Michael vid och tredje generationen Petuel tar över mer och mer.

Genom att välja MTT kan du vara säker på att göra en trygg affär som du garanterat blir nöjd med.





SBS GS sorteringskoppor



SBS GS sorteringskoppor är konstruerade för att användas mycket, ofta och länge. En SBS GS sorteringskoppa är garanterat en lönsam investering - redan vid så lite som 10 minuters användning i månaden! Skoporna är mycket flexibla och har många användningsområden, exempelvis grovsortering av schaktmassor, jordtillverkning, finsortering av matjord, kompost, grus eller för skyddsfyllningar godkända för kablar/fiber, VA- och fjärrvärmeledningar.

Rotorer i linje med materialflödet garanterar hög kapacitet i kombination med välbeprövade siktstjärnor av polyuretan med överraskande slitstyrka. Drivlinan har en dräneringsfri hydraulmotor, där endast två slangar krävs.















Skoporna finns i storlekar som passar grävmaskiner från 1,2 ton upp till 35 ton samt för lastmaskiner från 1 ton till 20 ton. Oljebehovet är lågt, endast 25 minutlitrer och uppåt krävs och därmed ges möjligheten att skoporna kan drivas med oljan genom tiltrotator. Alla skopor har två års garanti. Rekommenderat arbetstryck 170-210 bar.

MAX-serien är framtagen tillsammans med entreprenörer för att öka flexibiliteten med siktskoporna.



SBS GS combi

Tekniska specifikationer

 Antal siktstjärnor	GS2-50E	GS2-100E	GS3-60E	GS3-80E	GS3-100E/L	GS3-120HE/L	GS3-150HDX/L	GS4-100HE	GS4-120HE	GS4-150HDX	GS5-120HE	GS6-150HDX
	23 	49 	42 	57 	72 	87 	111 	98 	118 	150 	155 	225 
Grävmaskin (ton)	1,2-2	2-4	2-4	3-5	3,5-6	5,5-10	7-13	6-8	7-14	8-21	8-21	14-25
Lastmaskin (ton)	-	1-3	-	-	1-2	1-3	4-7	4-6	4-7	5-10	-	7-15
Vikt (kg)	155	240	240	290	360	405	600	560	600	860	860	1 200
Volym (liter)	50	120	130	180	230	300	450	350	400	650	600	1 200
Oljebehov (l/m)	18-40	18-40	20-55	25-65	25-65	25-65	30-65	50-90	50-90	50-90	50-90	75-135
Arb.bredd (mm)	480	1 000	560	800	1 000	1 200	1 500	1 000	1 200	1 500	1 200	1 500
Siktrotorer	2	2	3	3	3	3	3	4	4	4	5	6
Kapacitet (m3/h)	6	20	20	25	30	40	50	45	55	70	90	120



SBS GS combi MAXI

	GS3-100MAX	GS3-120MAX	GS3-150MAX	GS4-100MAX	GS4-120MAX	GS4-150MAX	GS5-150MAX	GS6-150MAX
Antal  siktstjärnor	72 	87 	111 	98 	118 	150 	187 	225 
Grävmaskin (ton)	4-8	5-10	7-13	7-12	8-18	12-25	14-25	18-35
Lastmaskin (ton)	2-6	3-6	6-12	4-8	6-12	8-15	9-20	10-20
Vikt (kg)	425	580	640	640	740	980	1 200	1 450
Volym (liter)	400	460	550	450	600	800	1 300	1 600
Oljebehov (l/m)	25-26	25-26	30-65	50-90	50-90	50-90	75-135	75-135
Arb.bredd (mm)	1 300	1 500	1 800	1 300	1 500	1 800	1 800	1 800
Siktrotorer	3	3	3	4	4	4	5	6
Kapacitet (m3/h)	40	50	65	50	60	90	120	145

SBS GS med gräv- och/eller lastarfäste eller renodlad L serie. (L= lastarversion)

GS3-100MAX



Grävmaskin: 4-8 t

Lastmaskin: 2-6 t

Vikt: 425 kg

Volym: 400 l

Oljebehov: 25-65 l/m

Arb bredd: 1300 mm

Antal siktrotorer: 3

Kapacitet/h: 40 m³

GS3-120MAX



Grävmaskin: 5-10 t

Lastmaskin: 3-6 t

Vikt: 580 kg

Volym: 460 l

Oljebehov: 25-65 l/m

Arb bredd: 1500 mm

Antal siktrotorer: 3

Kapacitet/h: 50 m³

GS3-150MAX



Grävmaskin: 7-13 t

Lastmaskin: 6-12 t

Vikt: 640 kg

Volym: 550 l

Oljebehov: 30-65 l/m

Arb bredd: 1800 mm

Antal siktrotorer: 3

Kapacitet/h: 65 m³

GS4-100MAX



Grävmaskin: 7-12 t

Lastmaskin: 4-8 t

Vikt: 640 kg

Volym: 450 l

Oljebehov: 50-90 l/m

Arb bredd: 1300 mm

Antal siktrotorer: 4

Kapacitet/h: 50 m³

GS4-120MAX



Grävmaskin: 8-18, t

Lastmaskin: 6-12 t

Vikt: 740 kg

Volym: 600 l

Oljebehov: 50-90 l/m

Arb bredd: 1500 mm

Antal siktrotorer: 4

Kapacitet/h: 60 m³

GS4-150MAX



Grävmaskin: 12-25 t

Lastmaskin: 8-15 t

Vikt: 980 kg

Volym: 800 l

Oljebehov: 50-90 l/m:

Arb bredd: 1800 mm

Antal siktrotorer: 4

Kapacitet/h: 90 m³

GS5-150MAX



Grävmaskin: 14-25 t

Lastmaskin: 9-20 t

Vikt: 1200 kg

Volym: 1 300 l

Oljebehov: 75-135 l/m

Arb bredd: 1 800 mm

Antal siktrotorer: 5

Kapacitet/h: 120 m³

GS6-150MAX



Grävmaskin: 18-35 t

Lastmaskin: 10-20 t

Vikt: 1 450 kg

Volym: 1 600 l

Oljebehov: 75-135 l/m

Arb bredd: 1 800 mm

Antal siktrotorer: 6

Kapacitet/h: 145 m³



**SORTERA MERA
SPARA KOLDIOXID
TJÄNA MASSOR!**

SBS GS med gräv- och/eller lastarfäste eller renodlad L serie. (L= lastarversion)

GS 2-50E



Grävmaskin: 1.2 - 2 t

Lastmaskin: -

Vikt: 155 kg

Volym: 50 l

Oljebehov: 18-40 l/m

Arb bredd: 480 mm

Antal siktrotorer: 2

Kapacitet/h: 6m³

GS 2-100E/L

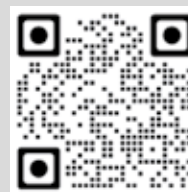

Grävmaskin: 2-4 t

Lastmaskin: 1-3 t

Vikt: 240 kg

Volym: 100 l

Oljebehov: 18-40 l/m

Arb bredd: 1000 mm

Antal siktrotorer: 2

Kapacitet/h: 20 m³

GS3-60E



Grävmaskin: 2-4 t

Lastmaskin: -

Vikt: 240 kg

Volym: 130 l

Oljebehov: 20-55 l/m

Arb bredd: 560 mm

Antal siktrotorer: 3

Kapacitet/h: 20 m³

GS 3-80E



Grävmaskin: 3-5 t

Lastmaskin: -

Vikt: 290 kg

Volym: 180 l

Oljebehov: 25-65 l/m

Arb bredd: 800 mm

Antal siktrotorer: 3

Kapacitet/h: 25 m³

GS3-100E/L



Grävmaskin: 3,5-6 t

Lastmaskin: 1-2t

Vikt: 360 kg

Volym: 230 l

Oljebehov: 25-65 l/m

Arb bredd: 1 000 mm

Antal siktrotorer: 3

Kapacitet/h: 30 m³

GS3-120HE/L



Grävmaskin: 5,5-10 t

Lastmaskin: 1-3 t

Vikt: 405 kg

Volym: 300 l

Oljebehov: 25-65 l/m

Arb bredd: 1 200 mm

Antal siktrotorer: 3

Kapacitet/h: 40 m³

GS3-150HDX/L



Grävmaskin: 7-13 t

Lastmaskin: 4-7 t

Vikt: 600 kg

Volym: 450 l

Oljebehov: 30-65 l/m

Arb bredd: 1 500 mm

Antal siktrotorer: 3

Kapacitet/h: 50 m³

GS4-100HE



Grävmaskin: 6-8 t

Lastmaskin: 4-6 t

Vikt: 560 kg

Volym: 350 l

Oljebehov: 50-90 l/m

Arb bredd: 1 000 mm

Antal siktrotorer: 4

Kapacitet/h: 45 m³

GS4-120HE



Grävmaskin: 7-14

Lastmaskin: 4-7 t

Vikt: 600 kg

Volym: 400 l

Oljebehov: 50-90 l/m

Arb bredd: 1 200 mm

Antal siktrotorer: 4

Kapacitet/h: 55 m³

GS 5-120 HE

NYHET

Grävmaskin: 8-21 t

Lastmaskin: -

Vikt: 860 kg

Volym: 600 l

Oljebehov: 50-90 l/m

Arb bredd: 1 200 mm

Antal siktrotorer: 5

Kapacitet/h: 90 m³



GS4-150HDX



Grävmaskin: 8-21 t

Lastmaskin: 5-10 t

Vikt: 860 kg

Volym: 650 l

Oljebehov: 50-90 l/m

Arb bredd: 1 500 mm

Antal siktrotorer: 4

Kapacitet/h: 70 m³

GS6-150HDX



Grävmaskin: 14-25 t

Lastmaskiner: 7-15 t

Vikt: 1 200 kg

Volym: 1200 l

Oljebehov: 50-90 l/m

Arb bredd: 1 500 mm

Antal siktrotorer: 4

Kapacitet/h: 120 m³



**SORTERA MERA
SPARA KOLDIOXID
TJÄNA MASSOR!**

Lars Malmberg och Dan Nilsson på Halmstads kyrkogårdsförvaltning gör matjord med sin SBS GS 4-150 MAX.

Sorteringskopa gör matjord till Halmstads kyrkogård

Kyrkogårdsförvaltningen i Halmstad är numera självförsörjande på prima matjord. Detta tack vare att man investerat i sorteringskopan SBS GS4-150 MAX som tillverkar matjorden från förvaltningens egen kompost.

– Tidigare har vi hyrt in en lokal entreprenör som gick över vår kompost med en harpa men det blev ganska dyrt och vi såg att vi kunde göra jobbet själva med bättre resultat och på sikt till en lägre kostnad, säger Lars Malmberg på kyrkogårdsförvaltningen.

Längre skär för planering

Lösningen blev en SBS sorteringskopa, modell GS4-150 MAX, levererad av Agrohill Maskin i samarbete med MTT Sweden AB.

MAX-utförandet innebär att skopan har försetts med längre skär för att även kunna användas för planering.

Sedan skopan levererades i slutet av förra året har den än så länge mest provkörts men så snart som det är säsong tänker Lars Malmberg och hans kollega Dan

Nilsson ta sig an de stora komposthögar på förvaltningens upplag.

– Det finns många fördelar med det här, bland annat att vi kan göra arbetet under de bästa förutsättningarna. Hyr vi in en entreprenör kör denne oavsett väder, vi kan avvakta en dag eller två om det regnar för mycket och tack vare det få ut en mycket bättre kvalitet på slutprodukten, säger Lars Malmberg.

Ta sig mellan olika platser

Skopan kan dessutom användas till mycket mer än att sortera ut fraktioner till matjord.

Sand, grus och rivningsmaterial är andra exempel på vad skopan klarar. Tack vare att skopan sitter på en lastmaskin som med lätthet kan ta sig mellan de olika kyrko-

gårdarna i stan slipper man också onödiga transporter av massor fram och tillbaka

– Ska vi gräva bort en gräsmatta någonstans behöver vi inte först köra bort det vi grävt upp och sedan köra tillbaka matjord. Vi kan ta med oss skopan och sortera ut matjord av det vi grävt upp på plats, säger Dan Nilsson.

Stor miljöförtjänst

I Halmstad finns fem kyrkogårdar som alla kommer att nyttja den nya sorteringskopan, men man tänker sig också att kunna hjälpa andra kyrkogårdsförvaltningar inom närliggande områden.

– Vi ser en stor förtjänst med skopan, inte minst när det gäller miljön, säger kyrkogårdsmästare Diana Svensson, Halmstads kyrkogård.

Stora vinster i att sortera fram skyddsfyllning

Utanför Askersund håller Folkessons Gräv på att förbereda för en framtida vindkraftspark genom att dra ny elkabel från ställverket till den planerade vindkraftsparken. För att skyddsfylla används siktskoporna SBS GS4 /120 och 150 MAX från MTT Sweden AB.

– Det finns många fördelar med sorteringskoppan, men den främsta anledningen att vi ville använda den just här var för att inte riskera att köra sönder åkermarken med materialtransporter, berättar Ricard Hammarberg, projektledare.

Sparar miljö

Skopan ägs av Marcus Folkesson, Folkessons Gräv i Gullspång, som oftast använder den på sin JCB 220LC.

– Jag är väldigt nöjd med den.

Framförallt sparar man ju på miljön genom att återanvända material på plats, men det går också fortare när man inte behöver vänta på materialtransporter och så får man ut ett väldigt fint material. Det finns bara fördelar med den, det har funkat bättre än väntat även i lera och blöta massor.

Slipper byta redskap

Arbetet drog igång i mitten av april 2020 och pågick under hela hösten.

– Det är en totalsträcka på en mil

som vi ska göra, Så vi kommer att ha att göra ett tag, säger Marcus Folkesson.

Just idag är det kollegan Martin Gilbertsson som kör skopan på sin Hyundai HX145LCR medan Marcus går före med JCB:n och schaktar.

– Eftersom skopan har lång botten så kan vi göra hela återfyllnaden med den, vilket är väldigt smidigt och sparar ännu mer tid än om vi hade varit tvungna att byta redskap emellan, fortsätter Marcus Folkesson.



Marcus Folkesson, Folkessons gräv.



”
Det finns bara
fördelar med den

Marcus Folkesson använder sin SBS GS4-150 MAX dagligen för att sortera fram skyddsfyllning till kabelschakter.

Fakta:

SBS GS 4-150 MAX

- Passar grävmaskiner mellan 8-21 ton samt hjullastare 5-10 ton.
- Trygga slutfraktioner: 0-8 mm, 0-15 mm, 0-18 mm / 0-35 mm
- "Hardox in my body"
- Kombinerat fäste för gräv och lastmaskin
- Självremsande
- Underhållsfri inkapslad drivlina
- Volym: 900 liter
- Kapacitet på cirka 70 m³/timme
- Vikt: 920 kg
- Stötskyddad nedre rotor
- Stänkskärmar
- Material styrning (tillval)





På det här sättet sparar vi en hel del pengar



Älmby Entreprenad har totalt sex sorteringskoppor, tre av dessa arbetar i Mörbylånga.

”Vi blir mer självgående när vi kan sortera på plats”

I Mörbylånga kommun satsas det på utbyggnad av det kommunala VA-nätet. By efter by ansluts och det jobbas på bred front hos Älmby Entreprenad som utför jobbet i samverkan med Mörbylånga kommun. Här spelar sorteringskoporna en viktig roll.

Just nu arbetas det på en nio kilometer lång sträcka, där tre arbetslag med två maskiner i varje plus två rörläggare, där både självfalls- och tryckledning ska ner i marken, dessutom byggs ett tiotal villapumpstationer, tre stora pumpstationer och en tryckstegringsstation.

– Redan innan vi drog igång hade vi satt upp som mål att sortera fram hälften av skyddsfillningen. Jag skulle tro att vi klarar en bit över det när vi är helt klara här, säger platschef Mattias Lindeborg på Älmby Entreprenad.

Tre sorteringskoppor

Med sig i projektet har Älmby Entreprenad tre sorteringskoppor, två av modellen SBS GS6-150 HDX samt en SBS GS 4-150 i MAX-utförande.

– Vi skulle ha behov av fler. Precis nu ringde en kollega och frågade om vi kunde låna ut en skopa till hans projekt, men det går ju inte - vi behöver skoporna här!

Maskinisten Jonas Olsson, Ove Bergmans grävmaskiner AB, som jobbar åt Älmby Entreprenad, instämmer med Mattias Lindeborg - han vill inte bli av med sin skopa.

– Jag tycker det har fungerat jättebra. Vi började här i vintras och då var det lite blötare men jag tyckte ändå att det gick bra. Nu är det torrt och fint, mest sand, och då går det riktigt bra, säger han.

Svår logistik på arbetsplatsen

För att ta sig fram till arbetsområdet får man slingra sig fram längs en smal byväg och sedan promenera ett stycke innan man kommer fram till åkerkanten där maskinerna sakta jobbar sig fram.

– Alternativet om vi inte hade kunnat sortera på plats hade ju varit att köpa in materialet och det hade inte varit lätt med logistiken, säger Mattias Lindeborg.

Han väger också den ekonomiska aspekten i det hela.

– På det här sättet sparar vi en hel del pengar åt beställaren.

Projektet är en samverkansentreprenad med Mörbylånga kommun med rikkostnadspris.

Till tryckledningarna sorteras allt material fram och till självfallsledningarna används det sorterade materialet till ledningsbädden.

– Är vi behov av matjord kan vi dessutom hänga på skopan på hjullastaren och sortera fram det vi behöver. På så sätt sparar vi tid och slipper ringa och beställa material, som sedan ska köras hit, lastas av och så vidare. Vi blir med självgående och det är en stor fördel i ett sådant hör projekt, säger Mattias Lindeborg.



Mattias Lindeborg, platschef, Älmby Entreprenad



**SORTERA MERA
SPARA KOLDIOXID
TJÄNA MASSOR!**



Med sortering sparar Älmby
Entreprenad både pengar och miljö.

Smidig återfyllnad med SBS GS5-150

Tid, pengar och miljö. Vinsterna för Simonssons Entreprenad är många med den nya sorteringskopan SBS GS 5-150 MAX från MTT Sweden AB.

– Vi har köpt in den speciellt för det här projektet, men ser en ökande efterfrågan på den här typen av tjänster, säger Daniel Simonsson.

Just nu jobbar företaget på en större återfyllnad efter en fjärrvärmeutbyggnad mellan Mjölby och Väderstad.

Totalt 11 kilometer ledningschakt ska återfyllas och här kommer sorteringskopan SBS GS5-150 MAX verkligen till sin rätt. Tack vare att de uppgrävda massorna kan sorteras på plats och återanvändas sparas ett stort antal transporter in.

11 000 kubik material

– Det skulle också ha tagit betydligt längre tid att först köra iväg materialet och sedan köra in med nytt material. Dessutom slipper beställaren köpa in ungefär 11 000 kubikmeter material, säger Daniel Simonsson.

Han driver företaget tillsammans med sin bror Johan och pappa Torbjörn, som grundade företaget 1980. Simonssons Entreprenad AB har 26 maskiner i olika storlekar och utformning. Verksamhetsområdet sträcker sig främst över Östergötland, ibland längre för de största maskinerna. Sorteringskopor är dock inte helt nytt för Simonssons, även om SBS GS 5-150 Max är nyinköpt.

Fler typer av jobb

– Vi har en sorteringskopa sedan tidigare som går på ett projekt i Linköping där vi sorterar matjord. Vi ser att det är ett redskap som efterfrågas mer och mer och med den här nya, SBS GS 5-150 MAX, kommer vi kunna göra fler typer

av jobb eftersom den är utformad som en planeringskopa med en förlängd botten, vilket gör att det även går att gräva med den, förklarar Daniel Simonsson.

Hade inte klarat sig utan

Det är oftast han som kör företagets Volvo EC220E med sorteringskopan och upplevelserna hittills är bara positiva.

– Nu är vi halvvägs i projektet, troligtvis blir vi kvar fram till årsskiftet. Jag hinner ungefär 200-250 meter i genomsnitt på en dag, kanske något längre när det är torrt och varmt som idag. Jag är i princip självgående tack vare skopan. Vi hade inte klarat oss utan den på det här projektet, säger han.



Tack vare sorteringskopan slipper beställaren köpa in 11 000 kubikmeter material.



Simonssons köpte skopan just för det här projektet.





Krister Elfving, Mörbylånga Schakt & Planering är förmodligen ensam i världen om att köra bandlastare med sorteringskopa.

Världens första - och enda - bandlastare med sorteringskopa

Det första man tänker på när man hör ordet sorteringskopa är förmodligen inte en bandlastare. Men hos Krister Elfving, Schakt och planering i Mörbylånga, förekommer faktiskt just den kombinationen emellanåt.

– På mjukt underlag är det en jättebra kombination, där får man ju verkligen maximal nytta av den. I sådana lägen vill man ju undvika transporter och kan jag sköta mig själv och sortera befintligt material på plats är det en stor fördel, förklarar Krister Elfving.

Han har en CAT 953LGP från 1987, men förstås även modernare grävmaskiner och hjullastare, CAT950G. För tillfället hjälper Krister Multibygg med jordsortering och då är det hjulgrävare, Volvo EW180E,



**Nu skulle jag
inte vilja vara
utan den**

som gäller. Han blev den första kunden i världen med den nya femaxlade modellen och den är med på vagnen i stort sett dagligen.

– Smidigheten uppskattar jag, den tar i stort sett ingen plats men kan ofta komma till nytta. Dessutom är de i stort sett underhållsfria. Rostfri botten tycker jag är jättebra, säger han.

Krister gör allt från grunder till vägar och avlopp.

– Jag har haft väldigt nytta av skopan, nu skulle jag inte vilja vara utan den.



MTT Sweden AB har överträffat Nils-Eriks Skantzes förväntningar på en leverantör.

”Bästa investeringen någonsin”

2021 fick Nils-Erik Skantze i Fjärås sorteringskopian SBS GS4 150 MAX och sedan dess har han använt den flera gånger i veckan – Det är den bästa investeringen jag har gjort , säger han.

Att kunna återanvända material på plats blir allt viktigare upplever maskinentreprenören Nils-Erik Skantze, som driver Skantzes Entreprenad i Fjärås.

– Det har fördelar både för mig, kunden och för miljön. Vi slipper transportera material i onödan och kan ta vara på det som redan finns med enkla medel, säger han.

Det gjorde att Nils-Erik började söka efter en sorteringskopa till sin hjulgrävare Atlas 160W. Valet föll på en SBS GS4-150 MAX från MTT Sweden AB och Nils-Erik har inte ångrat sitt val en sekund.

– Det är den bästa investeringen jag har gjort. Ju mer jag använder den, desto fler användningsområden för den hittar jag. Under säsong har jag den alltid med mig

och använder den flera gånger i veckan, berättar han.

Justerar inför asfaltering

MAX-modellen har försetts med ett längre frontskär och kan samtidigt användas som planeringsskopa. Det är också lättare att få med sig materialet i skopan med den nya utformningen tycker Nils-Erik Skantze.

För stunden arbetar han med återfyllning och justering inför en kommande asfaltering i ett bostadsområde i Fjärås och här kommer skopan väl till pass.

– Det är skönt att slippa köra material fram och tillbaka inne bland husen i området. Nu klarar jag jobbet själv tack vare sorteringskopian, säger han.

MTT Sweden AB har överträffat Nils-Eriks förväntningar på en leverantör.

– Jag känner en trygghet i att det är en leverantör som funnits länge och som kommer finnas kvar. De lägger dessutom ett otroligt stort personligt engagemang i varje affär. Lyssnar alltid på kundönskemål och följer upp, ringer och kollar hur det går. Sådan är man inte van vid.

SBS GS 4-150MAX

passar grävmaskiner 12-25 ton, lastmaskiner 8-15 ton.

Volym: 800 liter

Kapacitet: 90 m³/h



**SORTERA MERA
SPARA KOLDIOXID
TJÄNA MASSOR!**





**SORTERA MERA
SPARA KOLDIOXID
TJÄNA MASSOR!**

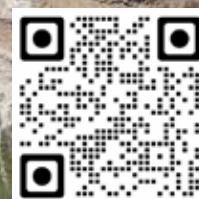

”Vi sorterar extrema mängder”

Allt som kan sorteras sorterar Kanonaden. Det handlar om stora mängder i de djupa schakten där totalt 3,4 kilometer två stycken 710 millimeters självfallsledningar ska ner i marken.

I den tre meter breda schaktbotten ligger ledningarna med en meters mellanrum på fem till sex meters

djup.

– Vi sorterar extrema mängder. Det är mycket sand som går fint att sortera. Totalt köper vi in kanske 30 procent av allt fyllningsmaterial som vi behöver, berättar Edvin Johansson, maskinist på Kanonaden.

Vindkraftsprojekt

Kanonaden köpte sin sorteringsmaskin till ett tidigare projekt vid en vindkraftspark, även den gångens behövdes stora mängder fint material.

– Det fanns inga andra alternativ och när vi såg hur smidigt det funkade där så tog vi med oss skopan in i nästa projekt och här klarar vi oss inte utan den.

Lättplacerat material

Edvin ser en stor fördel i att kunna köra skopan genom tiltrotatorn eftersom det går lätt att placera materialet där man vill ha det. Kanonaden har valt en skopa i MAX-utförande med förlängd botten för att smidigt kunna få upp materialet i skopan.



Kanonaden sorterar extremt stora mängder skyddsfillning till vattenledningen den håller på att bygga.

Maskinisten Edvin Johansson är mycket nöjd med sin SBS GS 5-150 MAX från MTT Sweden AB.



Lars Olsson har använt SBS GS siktoskopor i fem år. Med den sparar han både tid, pengar och miljö.

”Det var inte svårt att få E.ON att förstå fördelarna”

Lars Olsson, Östervärn Gräv AB jobbar med att förstärka och renovera elnätet på uppdrag av E.ON. Han har fått metoden att använda sorteringskopa godkänd och nu är han lite av en ambassadör i branschen.

– Det är många som ringer och nyfikna på hur det fungerar, berättar han.

Skopan sitter på Lars Huddig 1260D och är alltid med ute på jobb. Eftersom Lars många gånger jobbar ensam på sina uppdrag, tillsammans med företagets anläggare, är det av stor vikt för honom att kunna vara självständig och genom att inte behöva invänta materialtransporter är det lättare att anpassa uppdragen och jobba effektivt.

– Det blir win-win både för mig och beställaren, som både sparar pengar och miljö.

– Från början krävdes ett godkännande från E.ON för att få arbeta på det här sättet, men när de väl förstod fördelarna var det inte svårt alls att få dem att säga ja, berättar Lars Olsson.

Jämnt och fint resultat

Dessutom förstör arbetsättet marken mindre genom att maskinen går i samma spår och fyller igen, materialet hamnar jämnt och fint fördelat i schaktet och slutresultatet håller högsta kvalitet.

– Skulle jag bli av med skopan skulle det inte bli roligt. Det skulle vara ungefär som att bli tiltrotatorn. Den är lika viktig för mig, säger han.

Lars kom i kontakt med MTT Sweden AB på en mässa för några år sedan. Han tittade på en demokörning och insåg snabbt fördelarna.

– Jag började med en SBS GS

3-120HE, sedan jag bytte till en 3-150HDX, den första i världen. Därefter bytte jag till en SBS GS 3-120 MAX och den blev helt perfekt, fortsätter han.

Minimalt underhåll

Trots att skopan används dagligen och har gjort så i flera år har underhållet på skopan varit minimalt.

– Jag har bytt lager, fingrar och axlar men med tanke på hur mycket den har gått så tycker jag att den har hållit väldigt bra.

Krafringen har nu tagit över en del av E.ON:s nät i södra Sverige och trots en ny beställare har det inte varit svårt att övertyga.

– E.ON var så vana att jag hade skopan på sista tiden så det blev en självklarhet. Krafringen förstod nyttan direkt, säger Lars Olsson.



Trygga slutfraktioner



0-8+ mm 0-15 mm 0-18 mm



0-25 till 35 mm eller 0-40 mm

Stänkskärmar, olika modeller för materialstyrning.



SBS GS sorteringskopor

SBS sorteringskopor är en i särklass lönsam investering redan vid så lite som 10-20 minuters användning i månaden.



Rostfri botten.



Grävmaskinsfästen välj mellan 0 alt 12 graders lutning

- Högeffektiv siktning med gyroprincip
- "Hardox in my body"
- Självrensande
- 100 % bruk av siktyta
- Mångsidigt användbar (mer än sortering)
- Överdimensionerad bottenkonstruktion
- Kombinerat fäste för gräv- & lastmaskiner.
- Stötskyddad nedre rotor
- 2 års garanti.



Underhållsfri, inkapslad drivlina.



Fästen med oljeautomatik

Världspremiär!

Nyheter 2023 på Entreprenad Live.

GS 5-120HE

Välj slutfraktioner mellan: 0-8 +, 0-15, 0-18 omställbart till 0-25 till 35 mm eller 0-40 mm för grovsortering.



GS 5-120 HE

Grävmaskin: 8-21 t

Lastmaskin: -

Vikt: 860 kg

Volym: 600 l

Oljebehov: 50-90 l/m

Arb bredd: 1 200 mm

Antal siktrotorer: 5

Kapacitet/h: 90 m³

0-40 mm slutfraktion för de tuffaste materialen.

Finns som tillval för samtliga storlekar av siktskopor



Siktmoduler, siktelement

Kan kopplas ihop med flera enheter.

Hydraulik eller Eldrift. Siktyta 900 x 1020 mm

Välj bland olika slutfraktioner från 0-8 mm+ 0-15 mm 0-18 mm 0-40 mm.

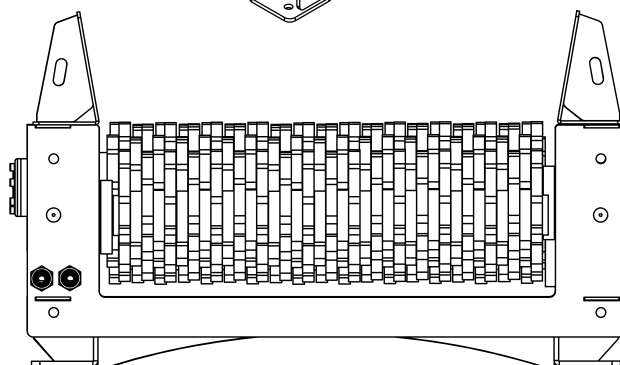
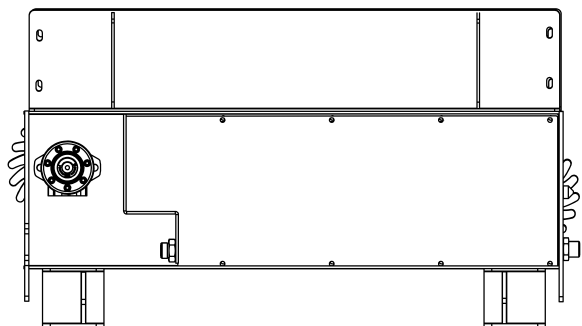
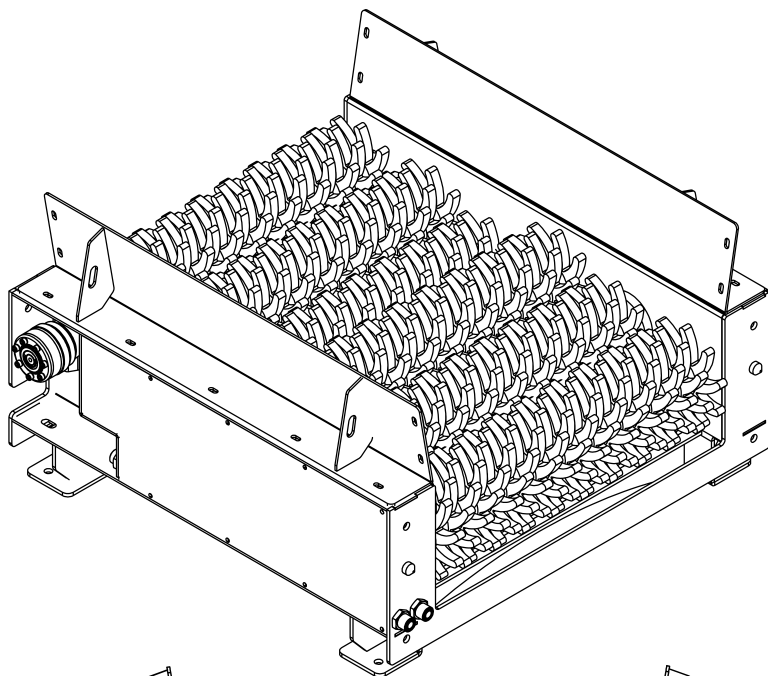
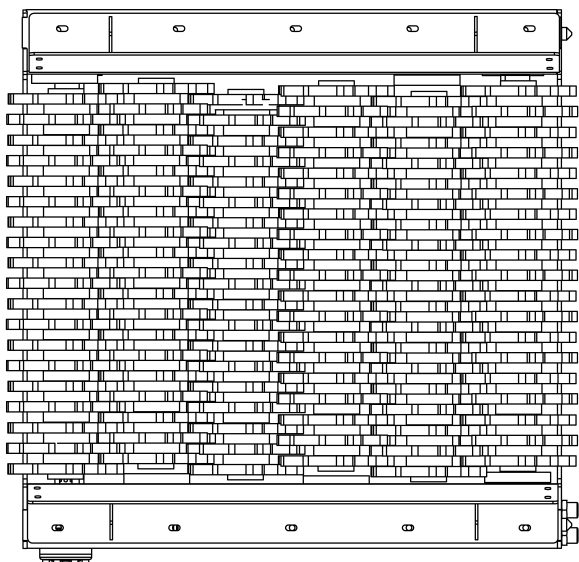

**Allt du behöver
veta om skoporna!**



**SIKTA
FÖR VINST!**

**Nyfiken på skydds-
fyllning över kablar?
Scanna QR-koden!**



MTT Sweden erbjuder hyra , leasing , avbetalning och alltid kostnadsfri provkörning på egen maskin.

KONTAKTA OSS:

MTT Sweden AB

+46 (0)142-800 06

www.mttsweden.com

Lövingsborg 1, 596 34 SKÄNNINGE



Michael Ankarhorn

Försäljning/Sales

Mobil: +46 (0)70-591 12 56

Mail: michael@mttsweden.com



Petuel Ankarhorn

Försäljning, teknisk support/sales manager, technical support

Mobil: +46 (0)70-380 16 17

Mail: petuel@mttsweden.com

